

# HS SERIES

Confezionatrici in continuo con tunnel di termoretrazione  
Soudeuses en continu avec tunnel de thermorétraction  
Kontinuierliche Verpackungsmaschinen mit Schrumpftunnel

IT | FR | DE





# HS SERIES



Le confezionatrici automatiche in continuo si caratterizzano per l'eccellente rapporto qualità prezzo e per la propria modularità. **Tutti i modelli di questa gamma sono a totale funzionamento elettrico, non necessitando di aria compressa.** Rispetto alle tradizionali macchine con saldatura angolare questa gamma offre innumerevoli vantaggi quali: poter confezionare prodotti con lunghezza illimitata, aumento capacità produttiva, riduzione importante dello sfrido del film. La serie *HS* con saldatura in continuo a ciclo intermittente o box motion è utilizzabile con Poliolefina e Polietilene, Polipropilene monopiega o foglia piana con piegatori *PX*, e può soddisfare produzioni fino a *7200 pacchi/ora*.

Les conditionneuses automatiques en continu se caractérisent par le rapport excellent qualité/prix et par leur propre modularité. **Tous les modèles de cette gamme sont totalement électriques et n'ont pas besoin d'air comprimé.** Par rapport aux machines traditionnelles avec soudure angulaire, cette gamme offre des avantages innombrables tels que: conditionner des produits ayant une longueur illimitée, augmentation de capacité de production, une réduction importante des déchets du film. La série *HS* pourvue de soudure continue à cycle intermittent ou box motion s'utilise avec Polyoléfine et Polyéthylène, Polypropylène dossé ou à plat avec le plieur *PX*, et est indiquée pour satisfaire les productions jusqu'à *7200 paquets/heure*.

Die kontinuierlichen automatischen Verpackungsmaschinen zeichnen sich durch das hervorragende Preis-/Leistungsverhältnis und durch ihre modulare Bauweise aus. **Alle Modelle dieser Serie sind ausschließlich elektrisch betrieben und benötigen keine Druckluft.** Im Vergleich zu den traditionellen Maschinen mit Winkelverschweißung bietet diese Reihe zahlreiche Vorteile, wie z.B.: Verpackung von Produkten unabhängig von deren Länge, Erhöhung der Produktionsleistung, beachtliche Reduzierung des Folienverschnitts. Die Serie *HS* mit kontinuierlicher Verschweißung mit getaktetem Zyklus oder Box Motion kann bei Polyolefinen und Polyethylen, einmal gefaltetem Polypropylen oder Flachfilmrollen aus Polypropylen mit *PX*-Kartonfalter eingesetzt werden und erreicht Produktionsleistungen bis *7200 Gebinde/Stunde*.





# HS500E-HS500 HS700-HS800



Vantaggi e caratteristiche  
Avantages et caractéristiques  
Haupteigenschaften

- Ciclo di lavoro intermittente
- Barra trasversale motorizzata controllata da inverter ed encoder dotata di lama saldante trattata PTFE
- Sistema di saldatura laterale per frizione a lama calda
- Sistema motorizzato di centratura della saldatura
- Sistema di controllo FLXMOD® dotato di:
  - » monitor Touch screen a colori 7" wide dotato di PLC user-friendly
  - » sezione di potenza e di controllo composta da:
    - inverter per tutti i motori
    - moduli di comando a 16 ingressi/uscite digitali
    - moduli di comando ingressi analogici
    - moduli di controllo lettura termocoppie
  - » possibilità di memorizzare fino a 50 differenti cicli di lavoro
- Possibilità di controllo da remoto
- Ridotto consumo energetico
- Conformità normative CE

- Cycle de travail intermittent
- Barre transversale motorisée contrôlée par inverter et encoder équipée d'une lame de soudure traitée PTFE
- Système de soudure latérale par friction à lame chaude
- Système motorisé de centrage de la soudure
- Système de contrôle FLXMOD® pourvu de:
  - » moniteur à écran tactile en couleurs 7" wide doté de PLC user-friendly
  - » section de puissance et de contrôle se composant de:
    - inverter pour tous les moteurs
    - modules de commande à 16 entrées/sorties digitales.
    - modules de commande entrées analogiques
    - modules de contrôle lecture des thermocouples
  - » possibilité de mémoriser jusqu'à 50 cycles de travail différents
- Possibilité de contrôle à distance
- Consommation d'énergie réduite
- Conformité avec les réglementations CE

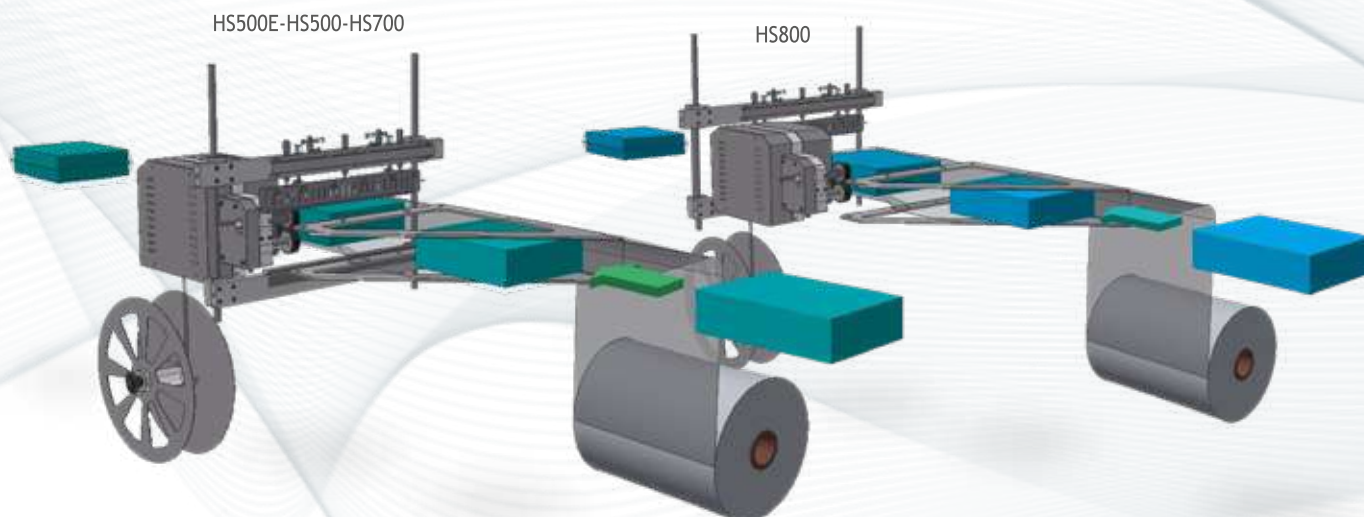
- Arbeitszyklus mit getaktetem Zyklus
- Motorisierter Querstab durch Inverter und Encoder gesteuert, mit PTFE-beschichtetem Verschweißmesser
- Seitliches Verschweißsystem durch Kontakt mit dem warmen Messer
- Motorisiertes Zentrierungssystem für die Verschweißung
- FLXMOD® Kontrollsystem, ausgestattet mit:
  - » Farbbildschirm als Touch Screen, 7 Zoll breit mit user-friendly PLC
  - » Leistungs- und Steuerteil bestehend aus:
    - Inverter für alle Motoren
    - Steuermodulen mit 16 digitalen Ein- und Ausgängen
    - Steuerungsmodule digitale Eingänge
    - Steuerungsmodule Ablesen Thermoelemente
  - » Möglichkeit bis zu 50 verschiedene Arbeitszyklen zu speichern
- Möglichkeit der Fernbedienung
- Niedriger Energieverbrauch
- Erfüllung EG-Normen



	Polyolefins	Polypropylene	Polyethylene
	9-30 my	20-40 my	15-80 my*

\* Polietilene da 15 a 80 my con opzionale barra trasversale per polietilene  
 \* Polyéthylène de 15 à 80 my avec barre de soudure optionnelle pour polyéthylène  
 \* Polyäthylen zu 15 bis 80 my mit Schweißschiene für Polyäthylen als Option

# HS500E

Fino a 4200 pacchi/ora  
Jusqu'à 4200 paquets/heure  
Bis zu 4200 Gebinde/Stunde

- Confezionatrice automatica in continuo a 2 tappeti (ciclo intermittente)
- Barra saldante trasversale: 500 mm
- Altezza massima del pacco: 200 mm
- Dispositivo avvicinamento tappeti motorizzato controllato da inverter incluso

- Conditionneuse automatique en continu à 2 tapis (cycle intermittent)
- Barre de soudure transversale: 500 mm
- Hauteur maximale du paquet: 200 mm
- Dispositif d'approche des tapis motorisé contrôlé par inverter compris

- Kontinuierliche automatische Verpackungsmaschine mit 2 Gurten (getakteter Zyklus)
- Querverschweißstab: 500 mm
- Maximale Gebindehöhe: 200 mm
- Inkl. Motorisierte Vorrichtung zur Bandannäherung, durch Inverter gesteuert

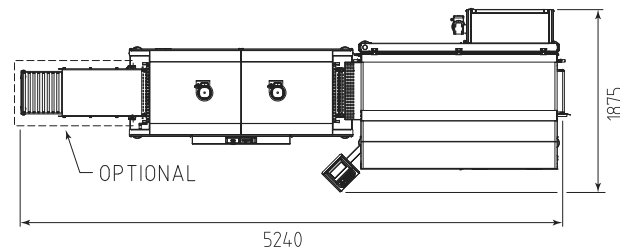
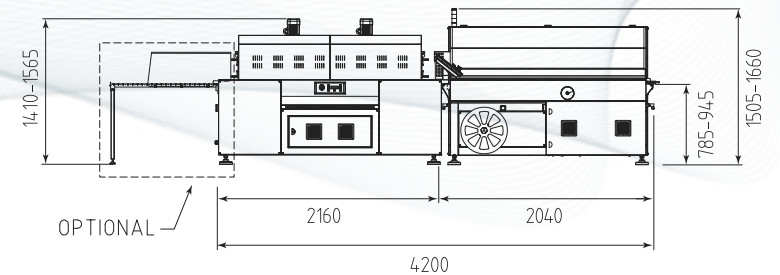



# HS500

Fino a 6000 pacchi/ora  
Jusqu'à 6000 paquets/heure  
Bis zu 6000 Gebinde/Stunde

- Confezionatrice automatica in continuo a 2 tappeti (ciclo intermittente)
- Barra saldante trasversale: 500 mm
- Altezza massima del pacco: 200 mm
- Dispositivo avvicinamento tappeti motorizzato controllato da inverter incluso

- 
- Conditionneuse automatique en continu à 2 tapis (cycle intermittent)
- Barre de soudure transversale: 500 mm
- Hauteur maximale du paquet: 200 mm
- Dispositif d'approche des tapis motorisé contrôlé par inverter compris

- 
- Kontinuierliche automatische Verpackungsmaschine mit 2 Gurten (getakteter Zyklus)
- Querverschweißstab: 500 mm
- Maximale Gebindehöhe: 200 mm
- Inkl. Motorisierte Vorrichtung zur Bandannäherung, durch Inverter gesteuert

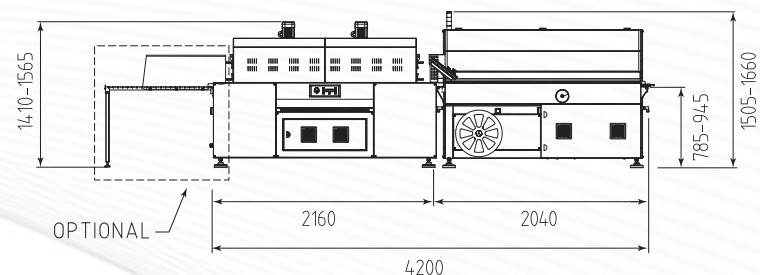
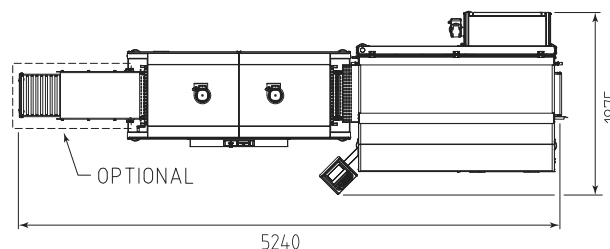

# HS700

Fino a 4200 pacchi/ora  
Jusqu'à 4200 paquets/heure  
Bis zu 4200 Gebinde/Stunde

- Confezionatrice automatica in continuo a 2 tappeti (ciclo intermittente)
- Barra saldante trasversale: 700 mm
- Altezza massima del pacco: 300 mm
- Dispositivo avvicinamento tappeti motorizzato controllato da inverter (opzionale)

- Conditionneuse automatique en continu à 2 tapis (cycle intermittent)
- Barre de soudure transversale: 700 mm
- Hauteur maximale du paquet: 300 mm
- Dispositif d'approche des tapis motorisé contrôlé par inverter (optionnel)

- Kontinuierliche automatische Verpackungsmaschine mit 2 Gurten (getakteter Zyklus)
- Querverschweißstab: 700 mm
- Maximale Gebindehöhe: 300 mm
- Motorisierte Vorrichtung zur Bandannäherung, durch Inverter gesteuert (optional)

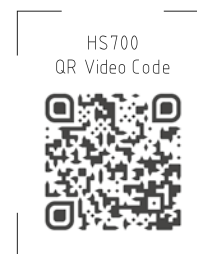
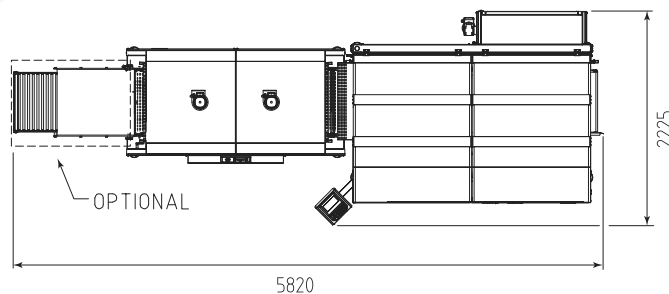
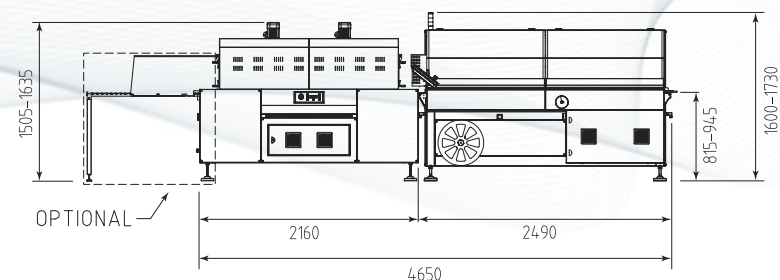



# HS800

Fino a 3900 pacchi/ora  
Jusqu'à 3900 paquets/heure  
Bis zu 3900 Gebinde/Stunde

- Confezionatrice automatica in continuo a 3 tappeti (ciclo intermittente)
- Barra saldante trasversale: 820 mm
- Altezza massima del pacco: 350 mm

- Conditionneuse automatique en continu à 3 tapis (cycle intermittent)
- Barre de soudure transversale: 820 mm
- Hauteur maximale du paquet: 350 mm

- Kontinuierliche automatische Verpackungsmaschine mit 3 Gurten (getakteter Zyklus)
- Querverschweißstab: 820 mm
- Maximale Gebindehöhe: 350 mm

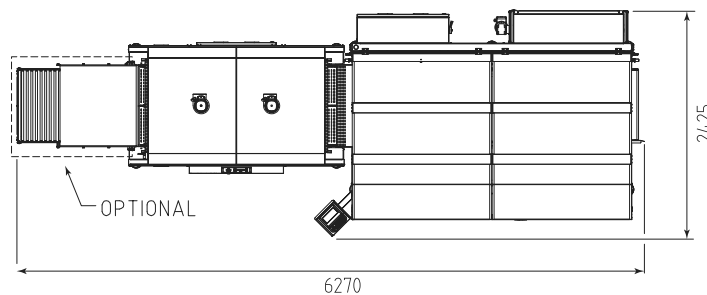
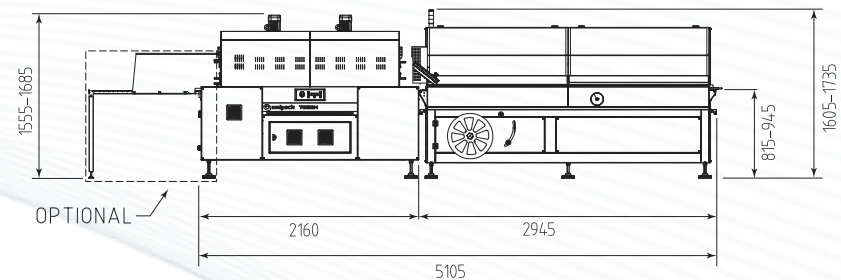

# HS500 SERVO HS800 SERVO



Vantaggi e caratteristiche  
Avantages et caractéristiques  
Haupteigenschaften

- Ciclo di lavoro box motion
- Barra trasversale controllata da servomotore dotata di lama saldante trattata PTFE
- Sistema di saldatura laterale per frizione a lama calda
- Sistema motorizzato di centratura della saldatura
- Sistema di controllo FLXMOD® dotato di:
  - » monitor Touch screen a colori 7" wide dotato di PLC user-friendly
  - » sezione di potenza e di controllo composta da:
    - drivers e inverters per tutti i motori
    - moduli di comando a 16 ingressi/uscite digitali
    - moduli di comando ingressi analogici
    - moduli di controllo lettura termocoppie
  - » possibilità di memorizzare fino a 50 differenti cicli di lavoro
- Possibilità di controllo da remoto
- Ridotto consumo energetico
- Conformità normative CE

- Cycle de travail box motion
- Barre transversale contrôlée par servomoteur équipée d'une lame de soudure traitée PTFE
- Système de soudure latérale par friction à lame chaude
- Système motorisé de centrage de la soudure
- Système de contrôle FLXMOD® pourvu de:
  - » moniteur à écran tactile en couleurs 7" wide doté de PLC user-friendly
  - » section de puissance et de contrôle se composant de:
    - drivers et inverters pour tous les moteurs
    - modules de commande à 16 entrées/sorties digitales.
    - modules de commande entrées analogiques
    - modules de contrôle lecture des thermocouples
  - » possibilité de mémoriser jusqu'à 50 cycles de travail différents
- Possibilité de contrôle à distance
- Consommation d'énergie réduite
- Conformité avec les réglementations CE

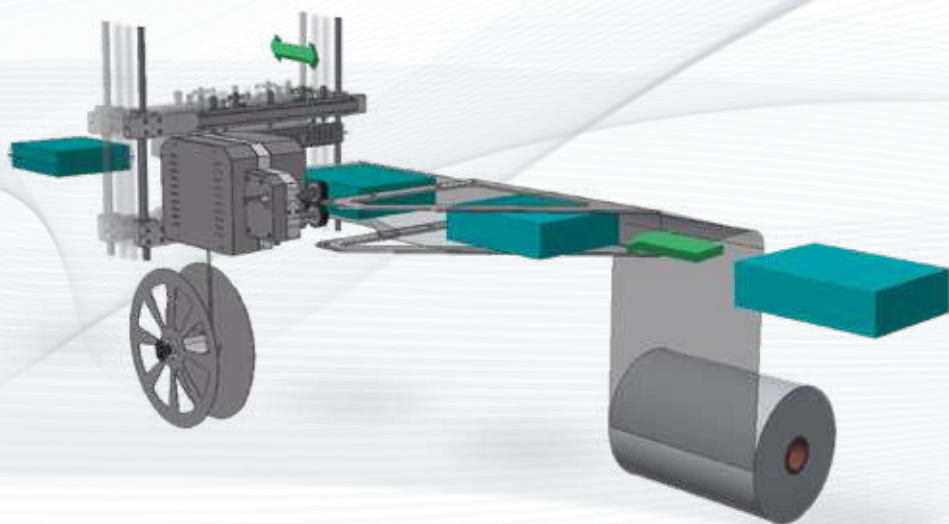
- Arbeitszyklus Box Motion
- Querstab durch Stellmotor gesteuert, mit PTFE-beschichtetem Verschweißmesser
- Seitliches Verschweißsystem durch Kontakt mit dem warmen Messer
- Motorisiertes Zentrierungssystem für die Verschweißung
- FLXMOD® Kontrollsystem, ausgestattet mit:
  - » Farbbildschirm als Touch Screen, 7 Zoll breit mit user-friendly PLC
  - » Leistungs- und Steuerteil bestehend aus:
    - Driver und Inverter für alle Motoren
    - Steuermodulen mit 16 digitalen Ein- und Ausgängen
    - Steuerungsmodule digitale Eingänge
    - Steuerungsmodule Ablesen Thermoelemente
  - » Möglichkeit bis zu 50 verschiedene Arbeitszyklen zu speichern
- Möglichkeit der Fernbedienung
- Niedriger Energieverbrauch
- Erfüllung EG-Normen



	Polyolefins	Polypropylene	Polyethylene
	9-30 my	20-40 my	15-80 my*

\* Polietilene da 15 a 80 my con opzionale barra trasversale per polietilene  
 \* Polyéthylène de 15 à 80 my avec barre de soudure optionnelle pour polyéthylène  
 \* Polyäthylen zu 15 bis 80 my mit Schweißschiene für Polyäthylen als Option



# HS500 SERVO

Fino a 7200 pacchi/ora (9000 con soluzioni personalizzate)  
Jusqu'à 7200 paquets/heure (9000 avec des solutions personnalisées)  
Bis zu 7200 Gebinde/Stunde (9000 bei kundenspezifischen Lösungen)

- Confezionatrice automatica in continuo a 3 tappeti (box motion)
- 5 servomotori
- Controllo automatico passo prodotti
- Barra saldante trasversale: 520 mm
- Altezza massima del pacco regolabile automaticamente: 200 mm
- Tappeto aspirante (optional)

- Conditionneuse automatique en continu à 3 tapis (box motion)
- 5 servomoteurs
- Écart entre les produits contrôlé automatiquement
- Barre de soudure transversale: 520 mm
- Hauteur maximale du paquet réglable automatiquement: 200 mm
- Tapis aspirant (optionnel)

- Kontinuierliche automatische Verpackungsmaschine mit 3 Gurten (Box Motion)
- 5 Servomotoren
- Automatische Kontrolle des Abstands zwischen den Produkten
- Querverschweißstab: 520 mm
- Maximale Gebindehöhe, automatisch einstellbar: 200 mm
- Saugband (optional)

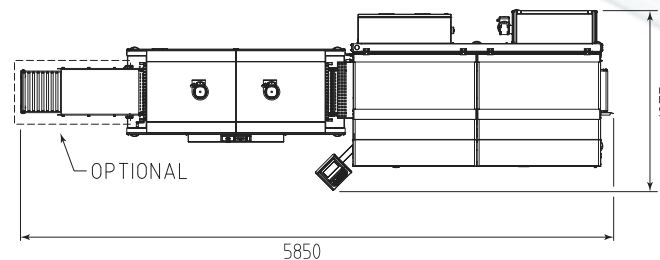
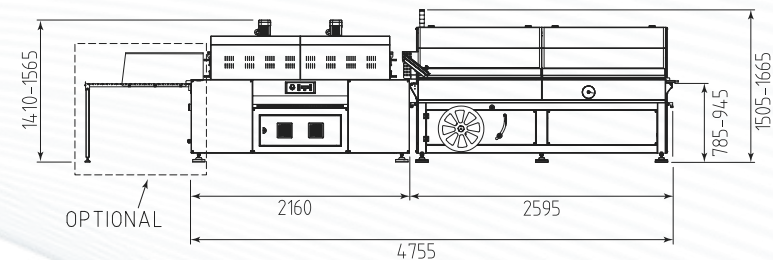

HS500 SERVO  
QR Video Code



# HS800 SERVO

Fino a 5000 pacchi/ora  
Jusqu'à 5000 paquets/heure  
Bis zu 5000 Gebinde/Stunde

- Confezionatrice automatica in continuo a 3 tappeti (box motion)
- 5 servomotori
- Controllo automatico passo prodotti
- Barra saldante trasversale: 820 mm
- Altezza massima del pacco regolabile automaticamente: 350 mm

- Conditionneuse automatique en continu à 3 tapis (box motion)
- 5 servomoteurs
- Écart entre les produits contrôlé automatiquement
- Barre de soudure transversale: 820 mm
- Hauteur maximale du paquet réglable automatiquement: 350 mm

- Kontinuierliche automatische Verpackungsmaschine mit 3 Gurten (Box Motion)
- 5 Servomotoren
- Automatische Kontrolle des Abstands zwischen den Produkten
- Querschweißstab: 820 mm
- Maximale Gebindehöhe, automatisch einstellbar: 350 mm

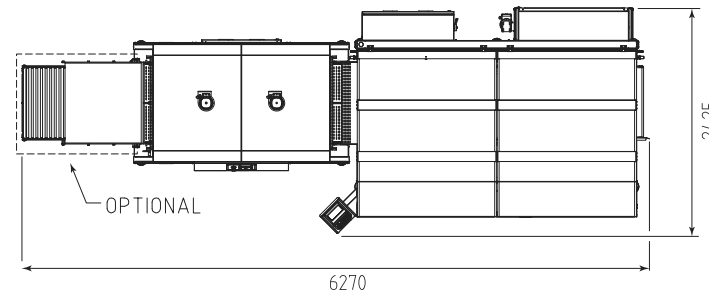
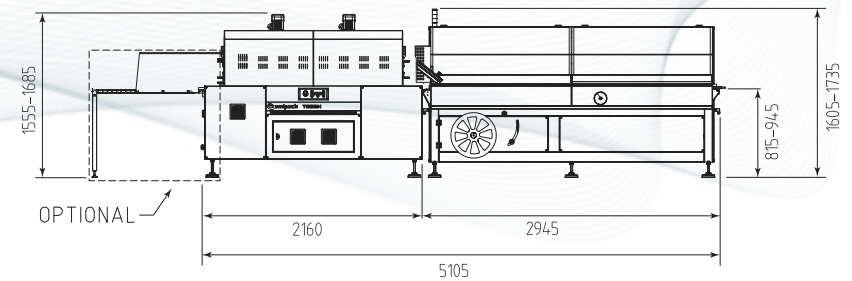



PX750  
PX1050

Piegatore film  
Plieur de film  
Kartonfalter

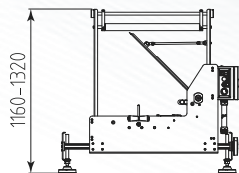
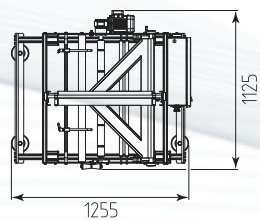

PX750



PX1050

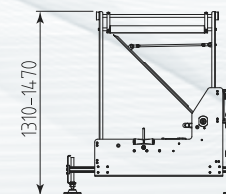
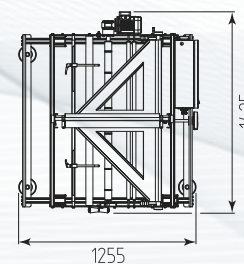

# T452H-T652H T852H

Principali caratteristiche  
Caractéristiques principales  
Haupteigenschaften

- Sistema di controllo FLXMOD® dotato di:
  - » pannello di comando LCD alfanumerico con scheda elettronica
  - » sezione di potenza modulare, separata dal pannello di controllo e dotata di:
    - inverter per controllo velocità del nastro del forno
    - relè statici per controllo del modulo resistenze
  - » possibilità di memorizzare fino a 10 differenti cicli di lavoro
- Nastro trasportatore con rulli girevoli o fissi ricoperti in silicone
- Deflettori regolazione flusso d'aria
- Film utilizzabili: PVC, Poliolefine e Polietilene fino a 80 my
- Ridotto consumo energetico
- Conformità normative CE

- Système de contrôle FLXMOD® doté de:
  - » panneau de contrôle ACL alfa-numérique avec carte électronique
  - » section de puissance modulaire, séparée par le panneau de commande dotée de:
    - inverter pour le contrôle de la vitesse du tapis du four
    - relais statiques pour le contrôle du module de résistances
  - » possibilité de mémoriser jusqu'à 10 cycles de travail différents
- Convoyeur avec rouleaux pivotants ou fixes, recouverts de silicone
- Déflecteurs réglant le flux d'air
- Films utilisables: PVC, Polyoléfines et Polyéthylène jusqu'à 80 my
- Consommation énergétique réduite
- Conformité aux normes CE

- Kontrollsystem FLXMOD® bestehend aus:
  - » alpha-numerischem LCD Bedienungspaneel mit Elektronikarte
  - » modulares Leistungsteil, vom Bedienfeld getrennt mit Fernschaltern ausgestattet:
    - Frequenzumrichter zum einstellen der Ofenbandgeschwindigkeit
    - Halbleiterrelais für Heizungsansteuerung
  - » Möglichkeit bis zu 10 verschiedene Arbeitszyklen zu speichern
- Transportband des Tunnels mit silikonbeschichteten Stäben, wahlweise rollierend, nicht rollierend
- Luftleitbleche
- Verwendbare Folien: PVC, Polyolefin und Polyethylen bis 80 my
- Niedriger Energieverbrauch
- Erfüllung CE-Normenggg



	HS500E	HS500	HS700	HS800	HS500 SERVO	HS800 SERVO
T452H	■	■			■	
T652H			■			
T852H				■		■



# T SERIES



# GHS SERIES

La gamma *GHS* rappresenta la serie di nastri trasportatori associabili alle confezionatrici automatiche in continuo ed è composta da 6 modelli.

- 4 d'ingresso:
  - » *GHS2000/400B - GHS2000/700B*: nastri cadenzatori a tappeto.
  - » *GHS2000/400S*: nastro cadenzatore e regolatore di flusso a tappeto con motori servo, ideale per linee automatiche.
  - » *GHS2000/400F*: nastro per carico a passo tramite facchini per carico manuale o tramite caricatori.
- 2 di collegamento fra confezionatrice e tunnel:
  - » *GHS2000/400R - GHS2000/700R*: nastri motorizzati con rulli liberi a basso coefficiente di attrito, ideali per i prodotti più lunghi di 1000 mm e per compensazione velocità e accumuli.

Le diverse regolazioni della velocità dei nastri della gamma *GHS* si gestiscono direttamente dal pannello di controllo delle confezionatrici in continuo, permettendo un'ottimizzazione delle prestazioni delle stesse.

La gamme *GHS* représente la série de convoyeurs à associer aux conditionneuses automatiques en continu et se compose de 6 modèles.

- 4 d'entrée:
  - » *GHS2000/400B - GHS2000/700B*: convoyeur séparateur avec tapis.
  - » *GHS2000/400S*: convoyeur séparateur et régulateur de flux avec tapis et servo-moteurs, idéal pour les lignes automatiques.
  - » *GHS2000/400F*: convoyeur pour la charge cadencée avec taquets pour le chargement manuel ou avec chargeurs.
- 2 de connexion entre la conditionneuse et le tunnel:
  - » *GHS2000/400R - GHS2000/700R*: convoyeurs motorisés avec rouleaux libres à faible coefficient de friction, idéal pour les produits plus longs de 1000 mm et pour la compensation de la vitesse et accumulations.

Les différents réglages de la vitesse des convoyeurs de la gamme *GHS* sont gérés directement du panneau de contrôle des conditionneuses en continu, ce qui autorise une optimisation des performances de celles-ci.

Die Linie *GHS* stellt die Serie der Transportbänder dar, die an die automatischen Dauerverpackungsmaschinen gekoppelt werden können, und besteht aus 6 Modellen.

- 4 Einlaufbändern:
  - » *GHS2000/400B - GHS2000/700B*: Taktbänder.
  - » *GHS2000/400S*: Taktband und Dosier-Transportband mit Servomotoren, ideal für automatische Linien.
  - » *GHS2000/400F*: Band für das Beladen per Hand oder mit Zuführung, mit Teilung durch Mitnehmer.
- 2 Verbindungsbändern zwischen Verpackungsmaschine und Tunnel:
  - » *GHS2000/400R - GHS2000/700R*: motorisierte Transport-bänder mit frei laufenden Rollen mit niedrigem Reibungskoeffizient, ideal für Produkte, die länger als 1000 mm sind, und für den Ausgleich von Geschwindigkeit und Staus.

Die verschiedenen Einstellungen der Geschwindigkeit der Bänder der Linie *GHS* erfolgen direkt über die Bedientafel der Dauer-Verpackungsmaschinen und ermöglichen eine Optimierung der Leistungen dieser.

	GHS2000/400B	GHS2000/400S	GHS2000/400F	GHS2000/400R	GHS2000/700B	GHS2000/700R
HS500E - HS500	■	■	■	■		
HS700					■	■
HS800					■	■
HS500 SERVO	■	■	■	■		
HS800 SERVO					■	■





# GHS SERIES

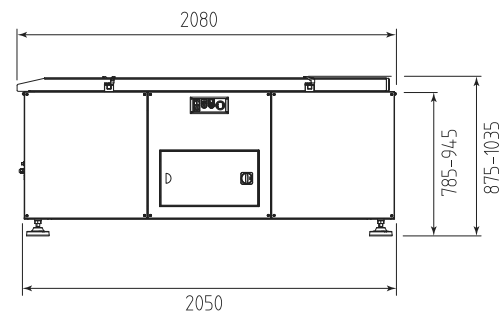

GHS2000/400B

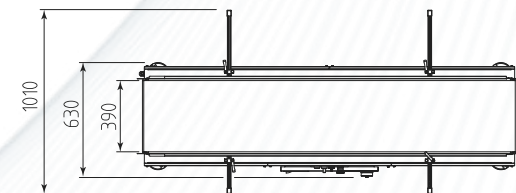

# GHS SERIES



GHS2000/700B

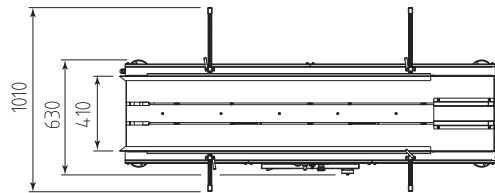
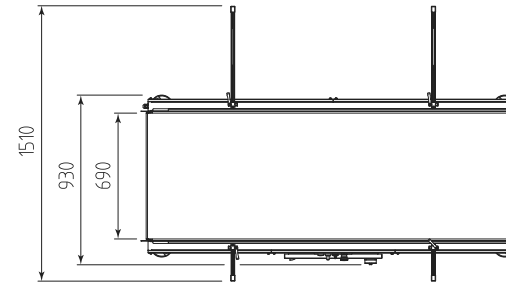
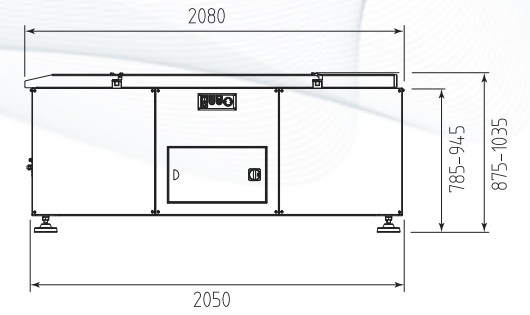

GHS2000/400F

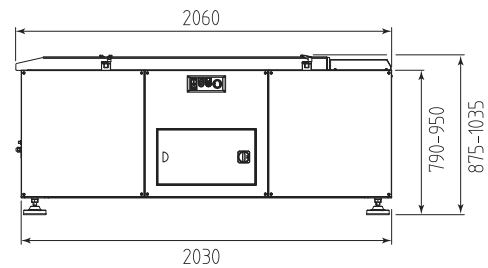



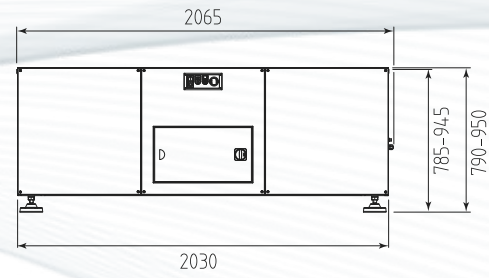

GHS2000/400R - GHS2000/700R

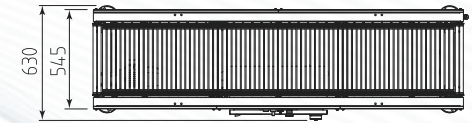

GHS2000/400R

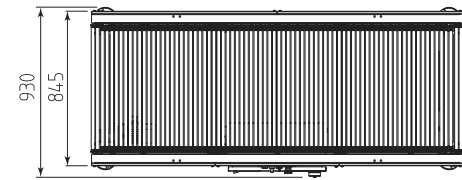

GHS2000/700R

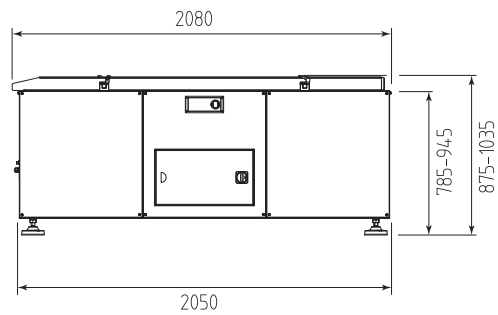

GHS2000/400S

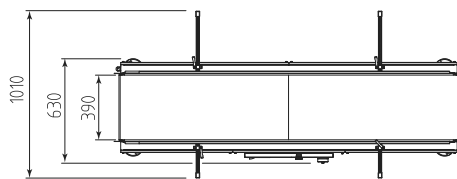

Specifiche tecniche Specifications techniques Technische Daten		HS500E	HS500	HS700	HS800	HS500 SERVO	HS800 SERVO	T452H	T652H
Alimentazione elettrica Alimentation électrique Stromversorgung	V Hz	380/415 3PH+N+PE 220/240 3PH+PE 50/60	380/415 3PH+N+PE 220/240 3PH+PE 50/60	380/415 3PH+N+PE 220/240 3PH+PE 50/60	380/415 3PH+N+PE 220/240 3PH+PE 50/60	380/415 3PH+N+PE 220/240 3PH+PE 50/60	380/415 3PH+N+PE 220/240 3PH+PE 50/60	380/415 3PH+N+PE 220/240 3PH+PE 50/60	380/415 3PH+N+PE 220/240 3PH+PE 50/60
Potenza elettrica Puissance électrique Elektrische Leistung	W	2330	2500	2700	3850	8500	11000	12750	15800
Barra saldante Barre de soudure Verschweißstab	mm	500	500	700	820	520	820		
Massima altezza pacco Hauteur maximum du paquet Maximale Gebindehöhe	mm	200	200	300	350	200	350	240	310
Velocità nastri Vitesse des convoyeurs Bandgeschwindigkeit	m/min.	10 - 30	11 - 45	11 - 45	11 - 45	5 - 40	5 - 30	4 - 29	2 - 14,5
Produzione fino a Production jusqu'à Produktion bis zu	pph*	4200	6000	4200	3900	7200	5000		
Dimensione massima bobina film Dimension maximum bobine film Maximale Abmessungen Folienrolle	mm	600 - ø 350	600 - ø 350	850 - ø 350	950 - ø 350	600 - ø 350	950 - ø 350		
Dimensioni macchina Dimensions de la machine Abmessungen Maschine	mm	2170 x 1875 h 1505 - 1665	2170 x 1875 h 1505 - 1665	2625 x 2225 h 1605 - 1765	3070 x 2425 h 1605 - 1765	2720 x 1875 h 1505 - 1665	3070 x 2425 h 1605 - 1765	2160 x 940 h 1410 - 1565	2160 x 1150 h 1505 - 1635
Peso netto macchina Poids net de la machine Nettogewicht Maschine	Kg	715	730	950	1115	830	1140	390	470

\* pph (pacchi per ora) - La velocità indicata può variare in funzione delle dimensioni del prodotto, del formato del pacco e della tipologia di film utilizzato.

\* pph (paquets per heure) - La vitesse indiquée peut changer selon les dimensions du produit, du format du paquet et du type de film utilisé.

\* pph (Gebinden pro Stunde) - Die angegebene Geschwindigkeit kann je nach Produktmaßen, Bündelformat und Art der verwendeten Folie variieren.



T852H	GHS2000/400B	GHS2000/400S	GHS2000/400F	GHS2000/400R	GHS2000/700B	GHS2000/700R	PX750	PX1050
380/415 3PH+N+PE 220/240 3PH+PE 50/60	220/240 1PH+N+PE 50/60	220/240 1PH+N+PE 50/60	220/240 1PH+N+PE 50/60	220/240 1PH+N+PE 50/60	220/240 1PH+N+PE 50/60	220/240 1PH+N+PE 50/60	220/240 1PH+N+PE 50/60	220/240 1PH+N+PE 50/60
24800	370	1500	180	370	370	370	180	180
350								
2,5 - 16	6 - 28	5 - 35	13 - 60	7,5 - 36	6 - 28	7,5 - 36		
							750 - ø 350	1050 - ø 350
2160 x 1315 h 1555 - 1685	2080 x 1010 h 875 - 1035	2080 x 1010 h 875 - 1035	2060 x 1010 h 875 - 1035	2065 x 630 h 790 - 950	2080 x 1510 h 875 - 1035	2065 x 930 h 790 - 950	1255 x 1125 h 1160 - 1320	1255 x 1425 h 1310 - 1470
530	180	195	210	200	210	270	145	165

Le informazioni qui contenute sono soggette a variazioni senza alcun preavviso / I vari accessori disponibili saranno specificati in fase d'offerta.  
 Les données techniques ci-dessus peuvent subir des modifications sans préavis / Les différents accessoires disponibles seront spécifié dans l'offre.  
 Die hier enthaltenen Informationen können ohne Vorankündigung geändert werden / Die verfügbaren Zubehörteile werden in dem Preisangebot spezifiziert.



IL VOSTRO PARTNER PER L'IMBALLAGGIO

Mediapac S.r.l. - SS11 Località Fracanzana, 23 36054 Montebello Vicentino(VI) Italy

[www.mediapac.it](http://www.mediapac.it) - [info@mediapac.it](mailto:info@mediapac.it)