

## RICHIESTA DATI: MANIPOLATORE PER BOBINE

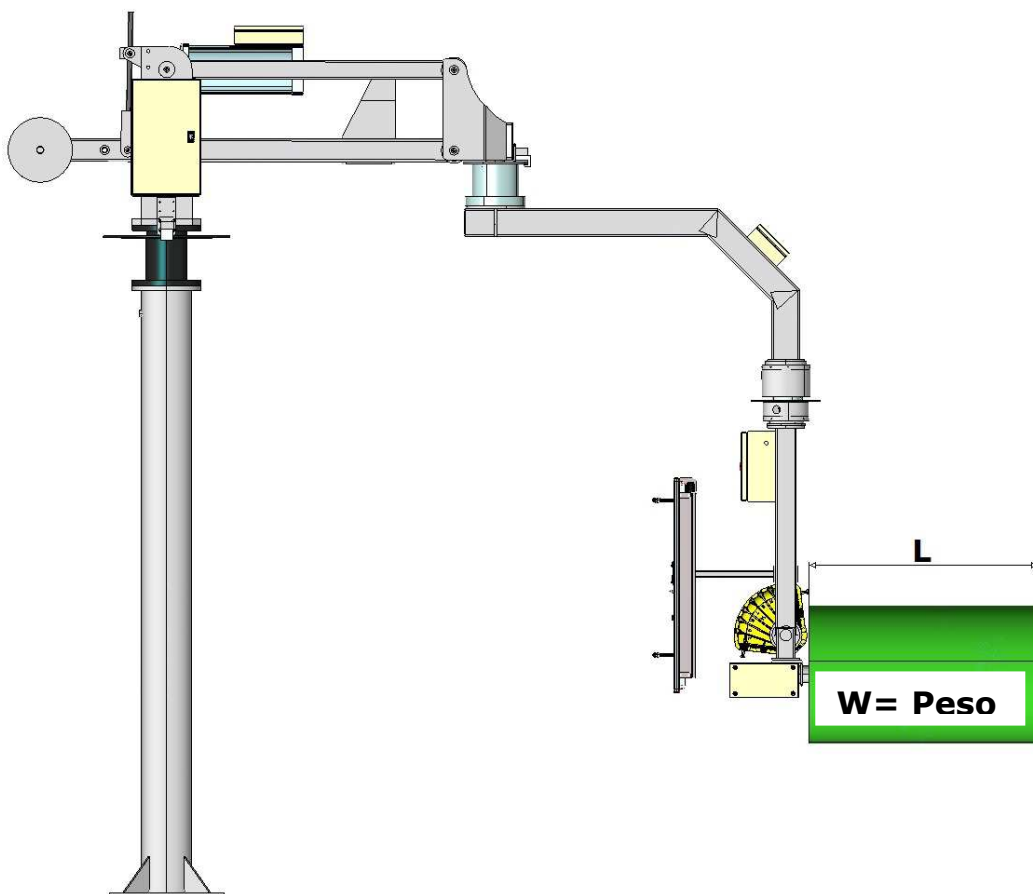

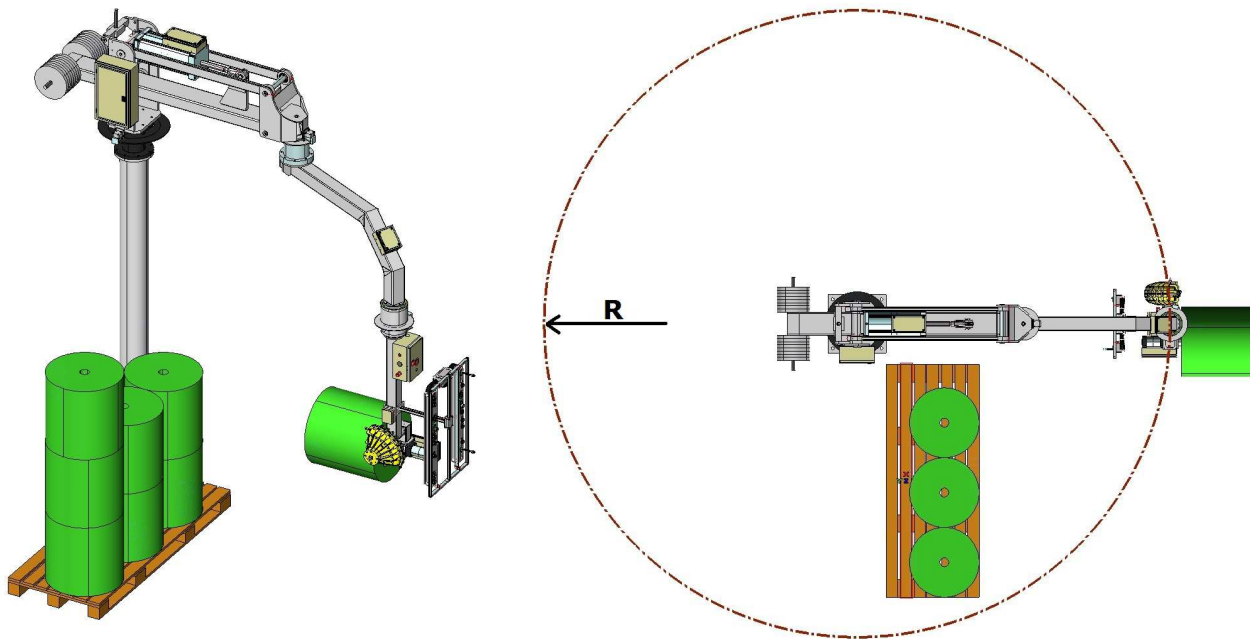
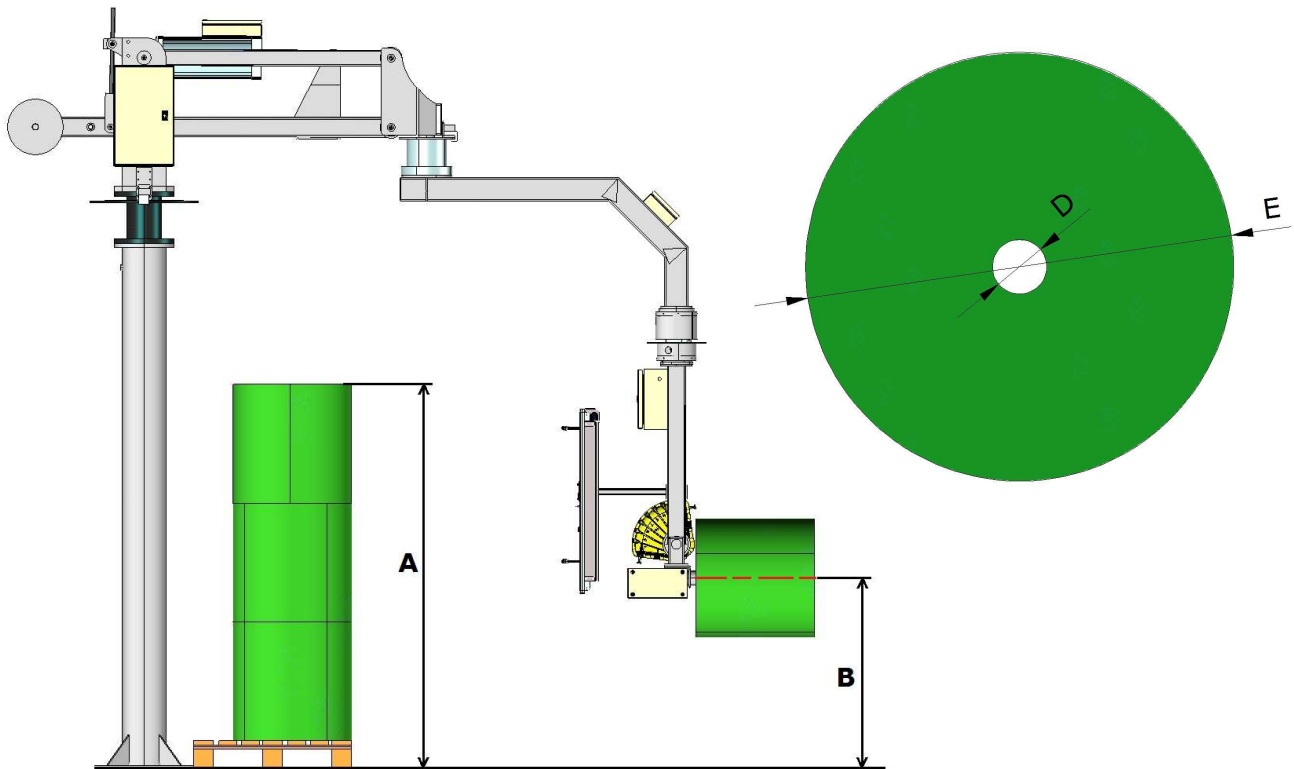

**RAGGIO DI LAVORO :**

**R=**

**ALTEZZA MASSIMA DELLA BOBINA:**

**L=**

**PESO MASSIMO DELLA BOBINA:**

**W=**

**ALTEZZA MASSIMA SUL PALLET:**

**A MAX=**

**ALTEZZA MINIMA SUL PALLET:**

**A MIN=**

**ALTEZZA MASSIMA ASSE ORIZZONTALE:**

**B MAX=**

**ALTEZZA MINIMA ASSE ORIZZONTALE:**

**B MIN=**

**DIAMETRO INTERNO:**

**D=**

**DIAMETRO ESTERNO MASSIMO:**

**E=**

**ALTEZZA DEL SOFFITTO:**

**=**